

**PHILIPS****Roku® TV replacement remote**

Audio/Video

SRP6220R/27



This product and its sellers are not affiliated with Roku®. There is no endorsement or sponsorship by non-affiliated brands provided or implied. All brand names and products listed/shown are trademarks of their respective owners.

See reverse for easy-to-follow instructions and exclusive deals.

Thank you for your purchase!



Product instructions made easy

Scan to watch a step-by-step instructional video or visit [byjasco.com/54463i](http://byjasco.com/54463i)



Register your Philips product

Get exclusive, web-only deals and more! Scan here or visit [byjasco.com/deals](http://byjasco.com/deals)

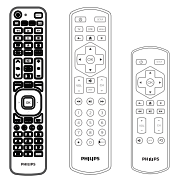

Need more remote control devices?

For additional Philips remote controls, visit our website! [byjasco.com/remotes](http://byjasco.com/remotes)



**Like our product?**  
Leave a review on your favorite retailer website or amazon.com



**Having problems?**  
Let us know how we can help. Call 1-844-816-0320 between 7AM-8PM, M-F, Central Time.

**Setup**

Preprogrammed for immediate use with Roku-enabled TVs\*. Simply insert two (2) AA batteries (not included) and you're ready to enjoy your favorite shows. Alkaline batteries are recommended for this remote.

\*Insignia and Sharp Roku-enabled TVs may need additional programming. See Programming section for instructions.

**Battery Installation**

1. Press and slide battery cover downward to remove.
2. Insert the batteries making sure to match the (+) (-) polarity inside the compartment.
3. Slide battery cover back into place.

**Note:** If your remote is not operating properly, replace the batteries with new ones.

**Battery Precautions**

- Do not mix old and new batteries.
- Do not mix alkaline, standard (carbon-zinc) or rechargeable (Ni-Cd, Ni-MH, etc.) batteries.
- Always remove old, weak or worn-out batteries promptly and recycle or dispose of them in accordance with local and national regulations.

**Battery Saver**

Your remote automatically turns off if the buttons are held down for more than 8 seconds. This saves battery life if your remote gets stuck in a place where the buttons remain depressed (e.g., between sofa cushions).

**Code Saver**

You have up to 10 minutes to change the batteries in your remote without losing the codes you have programmed.

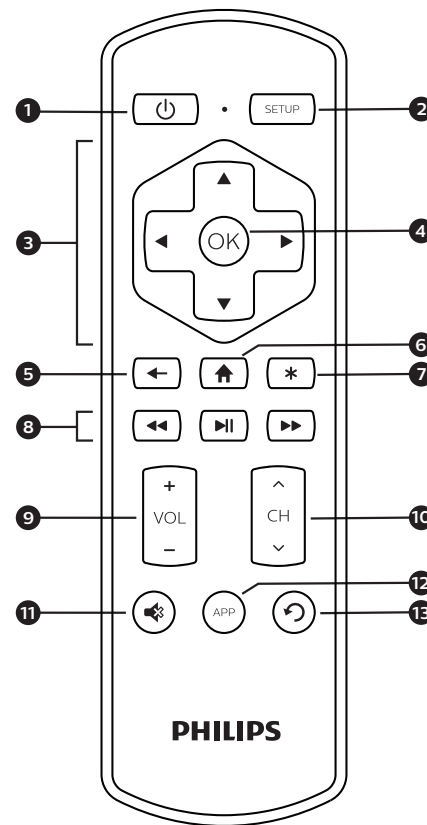
**Button Functions**

1. **Power** – Turns TV ON/OFF
2. **Setup** – Used to program the remote
3. **Up/down/left/right menu navigation**
4. **OK** – Selects menu items
5. **Back** – Returns to previous menu/screen
6. **Home** – Returns to the home screen to access streaming features
7. **Options (\*)** - Displays additional options
8. **Rewind, play/pause, fast forward**
9. **Volume up/down**
10. **Channel up/down**
11. **Mute** – Mutes sound
12. **App** – Access top apps like Netflix, Amazon Prime, Hulu and more
13. **Instant replay** – Repeats previous few seconds, then resumes play

**Troubleshooting****Remote does not operate your device**

- Make sure the batteries are fresh and installed correctly.
- Aim the remote directly at your device and make sure there are no obstructions between the remote and the device.
- Remote may not be compatible with your device.

**Reset to Factory Settings**

1. Press and hold **SETUP** until the red light stays on.
2. Press the **REWIND** button 4 times. The red light will blink twice.

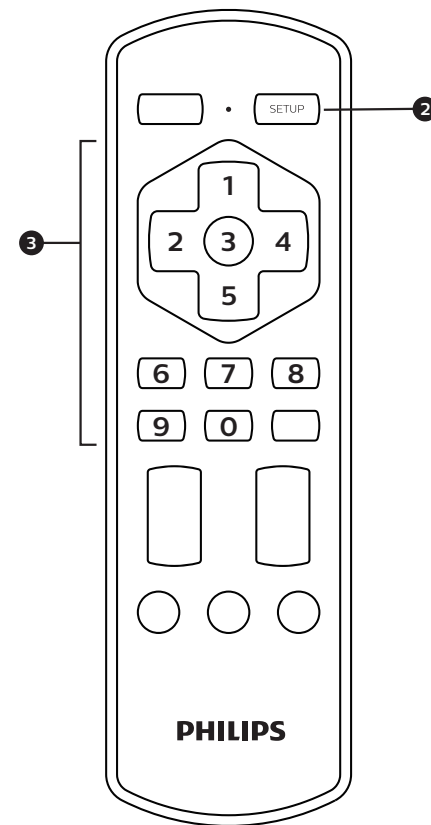
**Programming Insignia and Sharp Roku® TVs**

Some Insignia and Sharp models may need additional programming. Use the included Code List and follow the steps below.

1. In the Code List (included with remote), circle the 4-digit codes for the type and brand of device you wish to control.
2. Press and hold down **SETUP** until the remote's red light turns on.
3. Use the number buttons indicated in the diagram above to enter the first 4-digit code circled in Step 1. The red light will then turn off.
4. Point the remote at the device and test the buttons. If they don't work as expected, repeat Steps 2-4 with the next circled code.

**Programming notes**

- Some codes may operate only a few device functions, so test other codes for more functionality.
- Trouble finding a code? Program the remote using the auto code search method.
- Keep your device codes for future reference.

**MADE IN CHINA**

The Philips trademark and the Philips Shield Emblem are registered trademarks of Koninklijke Philips N.V. used under license. This product has been manufactured and is sold under the responsibility of Jasco Products Company, and Jasco Products Company LLC, 10 E. Memorial Rd., Oklahoma City, OK 73114 is the warrantor in relation to this product.

This product comes with a 90-day warranty. Visit [www.philips.com/support](http://www.philips.com/support) for warranty details.

Questions? Contact our U.S.-based Consumer Care at 1-844-816-0320 between 7AM-8PM, M-F, Central Time.

Suppliers Declaration of Conformity | Model #: SRP6220R/27 | Jasco Products Co., 10 E. Memorial Rd., Oklahoma City, OK 73114, www.byjasco.com

This device complies with Part 15 of the FCC rules. Operation is subject to the following two conditions: (1) this device may not cause harmful interference, and (2) this device must accept any interference received, including interference that may cause undesired operation.

**FCC NOTE:** The manufacturer is not responsible for any radio or TV interference caused by unauthorized modifications to this equipment. Such modifications could void the user's authority to operate the equipment.

**NOTE:** This equipment has been tested and found to comply with the limits for a Class B digital device, pursuant to Part 15 of the FCC Rules. These limits are designed to provide reasonable protection against harmful interference in a residential installation. This equipment generates, uses and can radiate radio frequency energy and, if not installed and used in accordance with the instructions, may cause harmful interference to radio communications. However, there is no guarantee that interference will not occur in a particular installation. If this equipment does cause harmful interference to radio or television reception, which can be determined by turning the equipment off and on, the user is encouraged to try to correct the interference by one or more of the following measures:

- Reorient or relocate the receiving antenna.
- Increase the separation between the equipment and receiver.
- Connect the equipment into an outlet on a circuit different from that to which the receiver is connected.
- Consult the dealer or an experienced radio/TV technician for help.

ICES-3(B)/NMB-3(B).

Preprogramado para uso inmediato con televisores habilitados para Roku\*. Simplemente inserte dos (2) pilas AA (no incluidas) y estará listo para disfrutar sus programas favoritos. Se recomiendan pilas alcalinas para este control remoto.

\*Los televisores Insignia y Sharp habilitados para Roku pueden necesitar programación adicional. Consulte la sección Programación para ver las instrucciones.

**Instalación de las pilas**

1. Presione y deslice la tapa de las pilas hacia abajo para retirarla.
2. Inserte las pilas asegurándose de que coincidan con la polaridad (+) (-) dentro del compartimiento.
3. Vuelva a colocar la tapa del compartimiento de las pilas.

**Nota:** Si su control remoto no funciona correctamente, reemplace las pilas por otras nuevas.

**Precauciones con las pilas**

- No coloque pilas nuevas con pilas viejas.
- No mezcle pilas alcalinas, estándar (carbono-zinc) o recargables (Ni-Cd, Ni-MH, etc.).
- Retire siempre las baterías viejas, con poca carga o agotadas de inmediato y recíclelas o deséchelas de acuerdo con las reglamentaciones locales y nacionales.

**Ahorro de energía**

Su control remoto se apaga automáticamente si los botones se mantienen presionados durante más de 8 segundos. Esto prolonga la vida útil de las pilas si su control remoto se atasca en un lugar donde los botones permanecen presionados (por ejemplo, entre los cojines del sofá).

**Protector de códigos**

Tiene hasta 10 minutos para cambiar las pilas en su control remoto sin perder los códigos que programó.

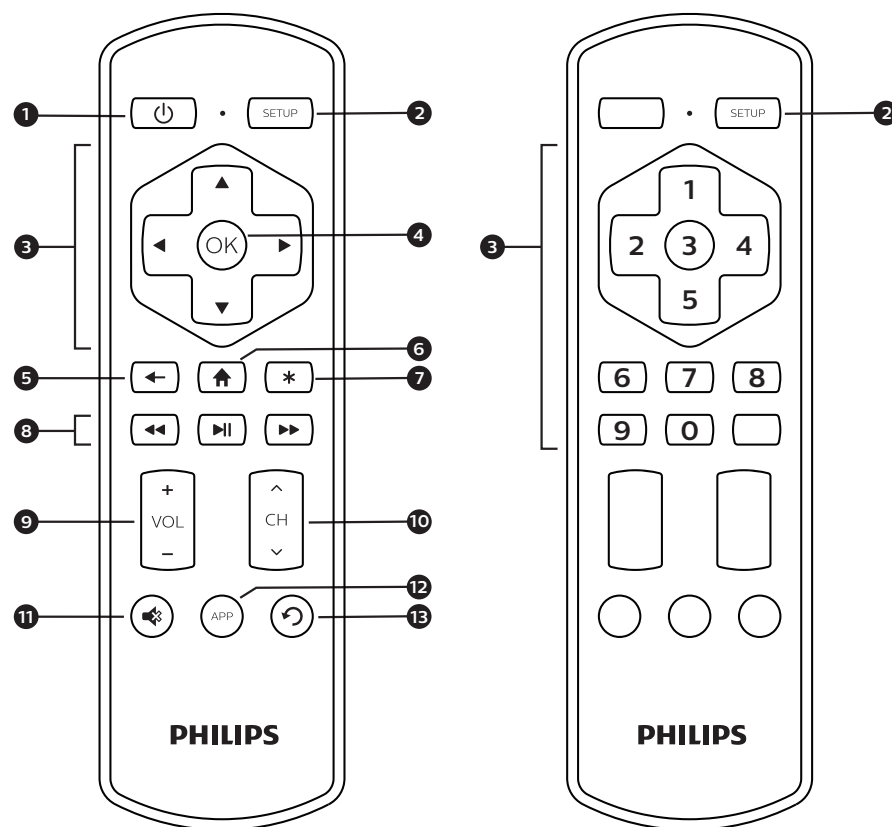

1. **Encendido** - Enciende y apaga el televisor
2. **Setup** - Se usa para programar el control remoto
3. **Flechas arriba, abajo, izquierda, derecha** - Navegación del menú
4. **OK** - Selecciona las opciones de menú
5. **Volver** - Vuelve a la pantalla o al menú anterior
6. **Inicio** - Vuelve a la pantalla de inicio para acceder a las funciones de transmisión
7. **Opciones (\*)**: Muestra opciones adicionales
8. **Retroceder, reproducir/pausa, avanzar rápido**
9. **Subir/bajar el volumen**
10. **Ir al canal de arriba/abajo**
11. **Silencio** - Silencia el sonido
12. **App** - Accede a las principales aplicaciones como Netflix, Amazon Prime, Hulu y más
13. **Repetición instantánea** - Repite algunos segundos anteriores, luego reinicia la reproducción

Algunos televisores Insignia y Sharp habilitados para Roku pueden necesitar programación adicional. Use la Lista de códigos incluida y siga los pasos a continuación.

1. En la Lista de códigos (incluida con el control remoto), encierre en un círculo los códigos de 4 dígitos para el tipo y la marca del dispositivo que desea controlar.
2. Mantenga presionado **SETUP** hasta que se encienda la luz roja del control remoto.
3. Use los botones de números indicados en el diagrama anterior para ingresar el primer código de 4 dígitos que encerró en un círculo en el Paso 1. La luz roja se apagará.
4. Apunte el control remoto al dispositivo y pruebe los botones. Si no funcionan como esperaba, repita los pasos 2 a 4 con el siguiente código encerrado en un círculo.

**Notas sobre la programación**

- Algunos códigos pueden operar solo unas pocas funciones del dispositivo, así que pruebe otros códigos para obtener acceso a más funcionalidades.
- ¿Problemas para encontrar un código? Programe el control remoto con el método de búsqueda automática de códigos.
- Guarde los códigos de su dispositivo para futuras consultas.

**HECHO EN CHINA**

Philips y el emblema de escudo Philips son marcas registradas de Koninklijke Philips N.V. y se usan bajo licencia. Este producto ha sido fabricado y se comercializa bajo responsabilidad de Jasco Products Company y Jasco Products Company LLC, 10 E. Memorial Rd., Oklahoma City, OK 73114, es el garante en relación a este producto.

Este producto tiene una garantía limitada de 90 días. Visite [www.philips.com/support](http://www.philips.com/support) para conocer los detalles de la garantía.

¿Tiene preguntas? Comuníquese al 1-844-816-0320 entre las 7 a. m. y las 8 p. m. CT (heure central).

Declaración de la FCC

Declaración de conformidad de proveedores | Modelo #: SRP6220R/27 | Jasco Products Co., 10 E. Memorial Rd., Oklahoma City, OK 73114, www.byjasco.com

Este dispositivo cumple con la Parte 15 de las normas de la FCC. Su funcionamiento está sujeto a las siguientes dos condiciones: (1) este dispositivo no podrá causar interferencias perjudiciales, y (2) este dispositivo debe aceptar cualquier interferencia recibida, incluidas las interferencias que puedan causar un funcionamiento no deseado.

**NOTA DE LA FCC:** El fabricante no se responsabiliza por ninguna interferencia de radio o TV causada por modificaciones no autorizadas a este equipo. Tales modificaciones podrían anular el derecho del usuario a hacer uso del equipo.

**NOTA:** Este equipo se sometió a pruebas y cumple con los límites establecidos para un dispositivo digital Clase B de acuerdo con la Sección 15 de las Normas de la FCC. Dichos límites están diseñados para proporcionar una protección razonable contra la interferencia perjudicial en una instalación residencial. Este equipo genera, usa y puede irradiar energía de radiofrecuencia y, si no se instala y usa de acuerdo con estas instrucciones, podría causar una interferencia perjudicial en las radiocomunicaciones. No obstante, no es posible garantizar que no ocurrirán interferencias en una instalación en particular. Si este equipo causa interferencias perjudiciales en la recepción de radio o televisión, las cuales pueden comprobarse encendiendo y apagando el equipo, se recomienda al usuario que intente corregir la interferencia mediante una o más de las siguientes medidas:

- Reoriente o reubique la antena receptora.
- Aumente la distancia entre el equipo y el receptor.
- Conecte el equipo a una toma de corriente en un circuito diferente al que está conectado el receptor.
- Consulte al distribuidor o a un técnico experimentado de radio/TV para obtener ayuda.

ICES-3(B)/NMB-3(B).

Solución de Problemas

**El control remoto no opera su dispositivo**

- Asegúrese de que las pilas sean nuevas y estén instaladas correctamente.
- Apunte el control remoto directamente a su dispositivo y asegúrese de que no haya obstrucciones entre el control remoto y el dispositivo.
- El control remoto puede no ser compatible con su dispositivo.

**Restablecer a la Configuración de Fábrica**

1. Mantenga presionado **SETUP** hasta que la luz roja se mantenga encendida.
2. Presione el botón **RETROCEDER** 4 veces. La luz roja parpadeará dos veces.